



PLIKO



Легкая складная, простая в управлении, прогулочная коляска. Идеальна для быстрого перемещения. Обеспечивает высокий уровень поддержки и комфорта.





PLIKO

Pliko - коляска на каждый день

Современный дизайн, простая система складывания, легкость, удобное управление и комфортное сиденье для ребенка делают Pliko лучшей коляской для коротких прогулок.

Легкая и безопасная

Выпускается в различных цветовых решениях. Оснащена мягкой подкладкой и ремнями для поддержания грудной клетки и таза, которые обеспечивают безопасность ребенка. К Pliko прилагаются следующие аксессуары: откидной верх, накидка от дождя и теплый зимний мешок.

Складывается одним движением

Спинка кресла раскладывается до горизонтального положения, чтобы ребенок мог спать в любое время. Легкая и простая в управлении коляска на каждый день. Практичная система складывания позволяет сложить ее буквально одним движением.



Характеристики

PLIKO – детская прогулочная коляска-трость с алюминиевой рамой. Идеальна для коротких прогулок. Максимально проста в управлении. С ней вы можете отправиться вместе с ребенком куда угодно, при этом малыш будет сидеть в удобном позиционном кресле. Коляска имеет продуманный до мелочей, современный и практичный дизайн и выпускается в новой цветовой гамме: синий/черный, оранжевый/черный, зеленый и коричневый. Легкая и простая в управлении коляска на каждый день. Если нужно войти в автобус или положить коляску в багажник машины, практичная система типа «трость» позволяет сложить Pliko буквально парой движений.

Pliko оснащена всеми необходимыми опциями для индивидуальной позиционной поддержки: под наружную подкладку можно установить дополнительные мягкие вкладыши и пелоты в тех местах, где ребенку требуется поддержка. Ремень обеспечивает безопасность, поддерживая ребенка в районе грудной клетки и таза.

Спинка раскладывается до горизонтального положения; подголовник фиксируется на любой высоте с помощью системы застёжек на липучках. Глубина сиденья регулируется, высота и угол наклона подножки настраиваются независимо друг от друга. Поворотные передние колеса можно заблокировать в одном положении, чтобы избежать тряски на неровных участках, задние колеса снабжены независимыми тормозами.

Ручки для толкания регулируются по высоте в зависимости от роста человека, везущего коляску.



ПОДРОБНЕЕ О PliKO

На Pliko можно установить откидной верх с дождевиком. Аксессуар легко крепится к коляске, даже когда ребенок уже сидит в ней.



Конструкция рамы позволяет откинуть спинку кресла до горизонтального положения.



...практичная система типа «трость» позволяет сложить коляску парой движений, чтобы войти в автобус или поехать с ребенком на машине.





АКСЕССУАРЫ PliKO

НАКИДКА SPRING POCKET
Код 421001 МАЛЕНЬКИЙ РАЗМЕР
Код 421002 СРЕДНИЙ РАЗМЕР
Код 421003 БОЛЬШОЙ РАЗМЕР
Накидка от дождя с капюшоном и
рукавами



ЗИМНИЙ МЕШОК WINTER COVER
Код 872008 Малый размер
Код 872108 Средний размер
Код 872208 Большой размер
ТРИ РАЗМЕРА
(на рисунке - мешок на
прогулочной коляске Pliko)



ОТКИДНОЙ ВЕРХ
Код 872005
Козырек в комплекте со съемным
дождевиком.



PLIKO: КАРТА РАЗМЕРОВ

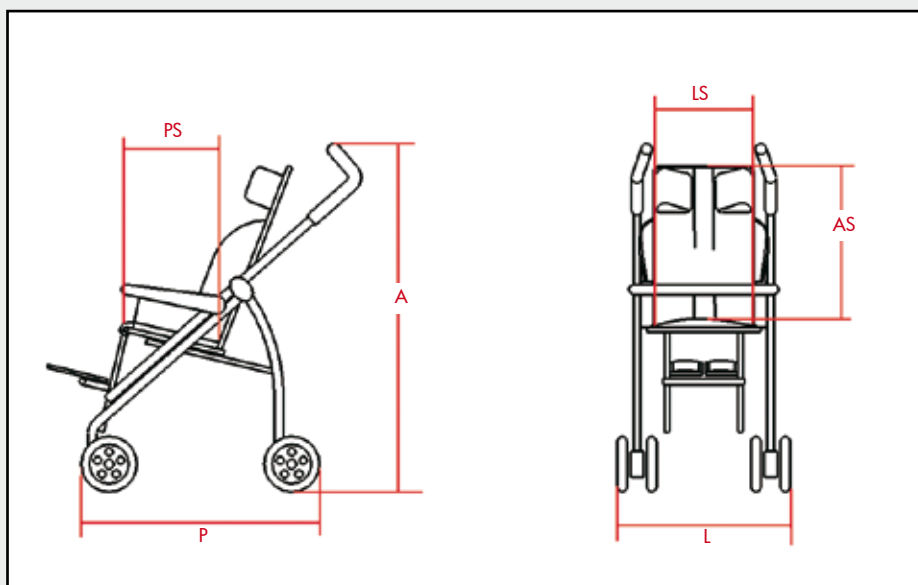

	ОБОЗНАЧЕНИЕ	РАЗМЕР
	Код	872000
	Возраст /Рост ребенка (до)	2÷9/133 см
PS	Глубина сиденья	24 ÷ 30
LS	Ширина сиденья	25 ÷ 34
AS	Высота спинки	63
	Ширина спинки	34
	Длина подножки	6 ÷ 30
L	Максимальная ширина	54
P	Глубина	99
A	Высота	102
	Угол наклона	80°
	Размеры в сложенном состоянии (ширина x высота x длина)	36x41x119
	Вес (кг)	10
	Грузоподъемность (кг)	25 (+5 корзина)

Размеры даны в сантиметрах

Цветовые решения



Зеленый
Код 872000V



Оранжевый
Код 872000H



Синий
Код 872000A



ТЕХНИЧЕСКОЕ РЕШЕНИЕ PliKO

Pliko – это прогулочная коляска, которая позволяет правильно расположить ребенка с ограниченными возможностями во время коротких прогулок, легко и без усилий складывается (что немаловажно для мамы) и помещается в багажник даже небольшого автомобиля. Внешне Pliko ничем не отличается от «обычных» прогулочных колясок, однако технически кресло сконструировано таким образом, чтобы обеспечивать ребенку с ограниченными возможностями правильное положение. Например, сиденье в

области таза слегка приподнято вверх, чтобы «скорректировать» угол наклона тазобедренного сустава и таким образом уменьшить риск соскальзывания вперед и предотвратить возникновение патологических положений, которые нарушают позиционное равновесие таза, а, следовательно, и всего тела. Кроме того, ремни с системой застежек на липучках, которые находятся под обивкой, позволяют менять уровень натяжения и создают оптимальные условия для таза. Регулируемые боковые панели коляски обеспечивают правильную поддержку на уровне таза; подголовник с регулировкой по высоте хорошо поддерживает голову, а откидывающаяся спинка позволяет ребенку менять положение и отдыхать в коляске.