



## Инструкция по использованию инвалидных колясок серии Start

Содержание	стр.
<b>1 Общая информация.....</b>	<b>5</b>
1.1 Предисловие .....	5
1.2 Назначение .....	5
1.3 Область применения .....	5
1.4 Ответственность .....	6
1.5 Соответствие стандартам CE .....	6
1.6 Сервисное обслуживание.....	6
<b>2 Указания по технике безопасности .....</b>	<b>7</b>
2.1 Значение символов .....	7
2.2 Общие указания по технике безопасности .....	7
<b>3 Поставка и приведение в состояние эксплуатационной готовности .....</b>	<b>11</b>
<b>4 Транспортировка .....</b>	<b>12</b>
4.1 Пересаживание .....	14
<b>5 Опции .....</b>	<b>16</b>
5.1 Антипрокидыватель .....	16
5.2 Маятниковый антипрокидыватель .....	16
5.3 Транзитные ролики .....	17
5.4 Держатель для костыля (канадки) с ремнем на «липучке» .....	17
5.5 Вставные боковины .....	18
5.6 Боковины с откидным столиком .....	18
5.7 Насадной удлинитель тормозного рычага .....	18
5.8 Приводные колеса с колодочным тормозом барабанного типа .....	18
5.9 Коленно-рычажный тормоз для управления одной рукой .....	19
5.10 Терапевтический столик .....	19
5.11 Пристязной ремень .....	20
5.12 Поворотная подножка .....	20
5.13 Регулируемые по высоте ручки для толкания .....	20
5.14 Адаптер, увеличивающий колесную базу.....	20
5.15 Подтягиваемые ремни спинки.....	21
5.16 Откидная спинка .....	21
5.17 Спинка с регулируемым углом наклона.....	21
5.18 Накладной диск .....	21
5.19 Подножка для культи .....	21
5.20 Чашеобразная спинка «The Back» .....	22
5.21 Каркас сиденья «The Seat» .....	22

---

<b>6</b>	<b>Регулировка и указания по монтажу</b>	<b>22</b>
6.1	Регулировка высоты и наклона сиденья	23
6.2	Изменение колесной базы	24
6.3	Регулировка развала колес – только для <i>Start M5 Comfort</i>	25
6.4	Регулировка угла наклона вилки поворотных колес	26
6.5	Регулировка коленно-рычажного тормоза	27
6.6	Регулировка тормозной силы на колодочном тормозе барабанного типа	28
6.7	Регулировка угла наклона опоры для ног	28
6.8	Регулировка длины подножки	29
6.9	Регулировка угла наклона поворотной подножки	29
6.10	Регулировка высоты подлокотника	30
6.11	Регулировка глубины сиденья	31
6.12	Регулировка высоты спинки	31
6.13	Обивка сиденья	31
6.14	Подгонка натяжения ремней спинки	32
6.15	Изменение угла наклона спинки	32
6.16	Регулируемые по высоте ручки для толкания	32
<b>7</b>	<b>Техническое обслуживание, чистка и дезинфекция</b>	<b>33</b>
7.1	Техническое обслуживание	33
7.2	Чистка и дезинфекция	34
<b>8</b>	<b>Шиномонтаж</b>	<b>35</b>
<b>9</b>	<b>Технические характеристики</b>	<b>37</b>
<b>10</b>	<b>Указания по повторному применению</b>	<b>40</b>

## **1 Общая информация**

### **1.1 Предисловие**

Купив легкую инвалидную коляску серии Start, Вы приобрели высококачественное изделие, обеспечивающее возможность разностороннего применения в быту, дома и на улице. Перед тем, как Вы начнете пользоваться инвалидной коляской, обязательно прочтите раздел «Поставка и приведение в состояние эксплуатационной готовности», а также указания по технике безопасности.

В разделе «Принадлежности» представлены аксессуары для инвалидной коляски Start, позволяющие расширить область ее применения и улучшить комфортабельность. В разделе «Регулировка и указания по монтажу» дается обзор возможностей для адаптации инвалидной коляски к Вашим индивидуальным требованиям. Мы оставляем за собой право вносить технические изменения в конструктивное исполнение, описанное в настоящей инструкции по использованию.

### **1.2 Назначение**

Легкая инвалидная коляска Start предназначена исключительно для индивидуального использования инвалидами с потерей или ограничением функции передвижения при перемещении самостоятельно или с посторонней помощью.

Допускается комбинировать коляску Start только с теми опциями, которые перечислены в настоящей инструкции по использованию. Компания Otto Bock не несет ответственности за комбинирование коляски с медицинскими изделиями и/или принадлежностями других производителей, не входящими в модульную систему.

### **1.3 Область применения**

Многообразие вариантов оснащения, а также модульная конструкция коляски делают ее пригодной для инвалидов с потерей или ограничением функции передвижения вследствие:

- паралича (паралегии, тетраплегии),
- ампутации конечностей (ампутации нижних конечностей),
- дефектов или деформации конечностей,
- повреждений или контрактур суставов,
- мышечных и нервных заболеваний,
- таких заболеваний, как недостаточность сердечной деятельности и кровообращения, нарушение равновесия или кахексия, а также для гериатрических пациентов с достаточной силой мышц верхних конечностей.

Коляска Start спроектирована в первую очередь для тех, кто в состоянии самостоятельно передвигаться с ее помощью.

При назначении следует учитывать такие индивидуальные факторы, как:

- рост и вес (макс. грузоподъемность 125 кг / для М4 XXL: 160 кг / для М6 Junior: 90 кг)
- физическое и психическое состояние
- возраст пользователя
- жилищные условия и
- окружение.

#### **1.4 Ответственность**

Изготовитель несет ответственность только при использовании изделия в заданных условиях и в соответствии с предусмотренным назначением. Изготовитель рекомендует использовать изделие надлежащим образом и осуществлять его уход в соответствии с инструкцией.

Изготовитель не несет ответственности за повреждения вследствие использования неразрешенных им компонентов и запасных частей. Ремонтные работы могут выполняться только специализированными магазинами или непосредственно изготовителем.

#### **1.5 Соответствие стандартам CE**

Данное изделие отвечает требованиям Директивы 93/42/ЕЭС по медицинской продукции. В соответствии с критериями классификации медицинской продукции, приведенными в Приложении IX указанной Директивы, изделию присвоен класс I. В этой связи Декларация о соответствии была принята компанией Otto Bock под свою исключительную ответственность согласно Приложению VII указанной Директивы.





#### **1.6 Сервисное обслуживание**

Ремонт и сервисное обслуживание данного изделия производства Otto Bock могут выполняться исключительно в специализированных магазинах, авторизованных компанией Otto Bock. При возникновении проблем обращайтесь в тот специализированный магазин, который выполнил индивидуальную подгонку изделия. При выполнении ремонтных работ там будут использоваться только оригинальные запасные части компании Otto Bock. Изделие нуждается в регулярном техническом и сервисном обслуживании (см. руководство по сервисному обслуживанию 647G345=D).

Вас обслуживает авторизованный компанией Otto Bock специализированный магазин:

## 2 Указания по технике безопасности

### 2.1 Значение символов

 <b>ОСТО-</b>	Предупреждения о возможной опасности несчастного случая или получения тяжелых травм.
 <b>ВНИМА-</b>	Предупреждения о возможной опасности несчастного случая или получения травм.
 <b>УВЕ-</b>	Предупреждения о возможных технических повреждениях.
 <b>ИНФОРМА-</b>	Указания по обслуживанию изделия. Указания для сервисного персонала.

### 2.2 Общие указания по технике безопасности

#### **ИНФОРМА-**

Вначале прочитайте инструкцию по использованию! Ознакомьтесь с функцией изделия до начала его использования, предварительно поупражнявшись в обращении с ним. Несоблюдение настоящих указаний может отрицательно сказаться на Вашей безопасности.

Тем не менее, здесь не могут быть рассмотрены все возможные условия использования, равно как и непредвиденные ситуации.

#### **ОСТО-**

**Использование инвалидной коляски в качестве сиденья в специализированном автомобиле для перевозки инвалидов**

**Опасность получения травмы вследствие неразрешенного использования в специализированном автомобиле для перевозки инвалидов.** Во время езды в специализированном автомобиле для перевозки инвалидов пассажиры должны по мере возможности пользоваться установленными в салоне автомобиля сиденьями с соответствующими ремнями безопасности. Только так может быть обеспечена оптимальная защита пассажиров в случае дорожно-транспортного происшествия. При условии применения предлагаемых компанией Otto Bock элементов фиксации и надлежащих ремней безопасности, варианты M1, M2, M3, M5 и M6 могут использоваться в качестве сиденья в специализированном автомобиле для перевозки инвалидов.

Более подробную информацию Вы найдете в нашей инструкции «Использование инвалидных колясок / шасси для чашеобразного сиденья или колясок-багги в качестве сиденья в специализированном автомобиле для перевозки инвалидов», номер заказа: 646D158.

#### **Опасность при преодолении лестниц или наезде на препятствия**

#### **ОСТО-**

**Опасность падения при отсутствии сторонней помощи.** Преодолевать лестницы допускается только при помощи сопровождающих лиц. Если лестницы оборудованы, например, въездными пандусами или подъемниками, то ими следует воспользоваться, а если не оборудованы – то через такое препятствие должны переносить два помощника.

#### **ОСТО-**

**Опасность падения при неправильно отрегулированном антипрокидывателе.** Если для преодоления лестниц имеется возможность воспользоваться помощью только одного человека, то смонтированный или неправильно отрегулированный антипрокидыватель может привести к падению, чреватому тяжелыми последствиями. Заранее переставьте антипрокидыватель таким образом, чтобы при транспортировке он не задевал за ступени. По завершении транспортировки следует снова установить антипрокидыватель в исходное положение.

**⚠ ОСТО-**

**Опасность падения при неправильно произведенном подъеме.** Сопровождающие лица должны держать инвалидную коляску только за жестко смонтированные элементы конструкции (а не, к примеру, за подножку или приводные колеса). Если Ваша инвалидная коляска оснащена сзади регулируемыми по высоте ручками для толкания, следите за тем, чтобы рукоятки их зажимов были туго затянуты.

**⚠ ОСТО-**

**Опасность опрокидывания при пользовании подъемными платформами.** Следите за тем, чтобы установленный антиопрокидыватель находился вне опасной зоны.

**Опасность при посадке**

**⚠ ВНИМА-**

**Опасность получения травмы при посадке через опоры для ног.** При посадке или высадке следует, по возможности, заранее откинуть опоры для ног вверх.

**Опасность при езде**

**⚠ ВНИМА-**

**Опасность аварии при недостаточном опыте езды.** Это может привести к падению и возникновению других опасных ситуаций. Поэтому вначале следует потренироваться в обращении с инвалидной коляской на ровной площадке с достаточным обзором. Освойтесь с влиянием перемещения центра тяжести на поведение инвалидной коляски, например, на склонах, подъемах, любых уклонах или при преодолении препятствий, обязательно пользуясь при этом подстраховкой сопровождающего лица. Настоятельно рекомендуется применение антиопрокидывателя при использовании коляски недостаточно опытными колясочниками.

**⚠ ВНИМА-**

**Опасность опрокидывания при преодолении крутых подъемов.** При преодолении рамп, подъемов и препятствий на подъемах сильно наклоняйте вперед верхнюю часть туловища.

**⚠ ВНИМА-**

**Опасность опрокидывания или переворота вследствие перемещения центра тяжести.** Беря предметы (находящиеся спереди, сбоку или позади инвалидной коляски), не слишком сильно перевешивайтесь из нее.

**⚠ ВНИМА-**

**Опасность опрокидывания при наезде на препятствия (ступень, бордюр) без притормаживания.** Используйте Вашу инвалидную коляску строго по назначению. Избегайте спрыгивать с уступов.

**⚠ ВНИМА-**

**Опасность аварии вследствие неправильного использования стояночного тормоза.** Все тормоза, воздействующие на покрышки, не являются рабочими тормозами, они рассчитаны только для использования в качестве стояночных тормозов. Не допускается использовать стояночные тормоза в качестве маневровых. Внезапное блокирование инвалидной коляски в экстремальном случае может привести к ее опрокидыванию.

**⚠ ВНИМА-**

**Опасность аварии вследствие самопроизвольного отката.** При остановке на неровной площадке или при пересаживании (например, в автомашину) зафиксируйте инвалидную коляску, поставив ее на тормоз.

**⚠ ВНИМА-**

**Опасность аварии при езде в темное время суток.** В темное время суток носите как можно более светлую одежду или одежду со светоотражателями, чтобы Вас было лучше видно. Следите за тем, чтобы рефлекторы, установленные по бокам и сзади коляски, были хорошо видны. Помимо этого мы рекомендуем установить на коляске систему активного освещения.

**⚠ ВНИМА-**

**Опасность опрокидывания на склонах.** Проезжая такие участки, заблаговременно снижайте скорость и не пересекайте их, не притормаживая.

**Опасность вследствие ошибок монтажа / регулировки**

**⚠ ВНИМА-**

**Опасность опрокидывания при неправильной регулировке колес.** При установке элементов коляски в крайние положения (например, приводные колеса максимально вынесены вперед) и неоптимальном положении туловища опрокидывание инвалидной коляски возможно даже на ровной поверхности. Для инвалидов с ампутацией бедра приводные колеса должны быть обязательно переставлены назад! Необходимо использовать антиопрокидыватель.

**⚠ ВНИМА-**

**Опасность опрокидывания вследствие отсутствия или неправильной регулировки антиопрокидывателя.** Ни в коем случае не допускается использовать антиопрокидыватель вместо транзитных роликов, например, для транспортировки пациента в инвалидной коляске со снятыми приводными колесами. Перед тем, как нагружать антиопрокидыватель, следите за тем, чтобы он слышно защелкнулся. Надежность крепления должна контролироваться пользователем или сопровождающим лицом.

**⚠ ВНИМА-**

**Опасность опрокидывания вследствие изменения диаметра / параметров установки колес.** При изменении размера и параметров установки поворотных колес, а также размера приводных колес на высоких скоростях может начаться вибрация поворотных колес, что может привести к их блокированию и опрокидыванию инвалидной коляски. Поэтому заводские настройки всегда следует оставлять неизменными. При необходимости в изменении Вы должны обеспечить горизонтальное положение рамы инвалидной коляски (см. раздел «Регулировка и указания по монтажу»).

**⚠ ВНИМА-**

**Опасность падения вследствие соскакивания приводных колес.** Постоянно следите за правильной регулировкой вставных осей на приводных колесах. При ненажатой кнопке на вставной оси съём приводного колеса должен быть невозможен.

**Опасность при неправильной эксплуатации шин**

**⚠ ВНИМА-**

**Опасность аварии при слишком низком / слишком высоком давлении в шинах.** Как действие коленно-рычажного тормоза, так и ходовые качества коляски в целом зависят от величины давления воздуха в шинах. Эффективность коленно-рычажных тормозов обеспечивается только при достаточном давлении воздуха в шинах и при правильной регулировке (зазор приibl. 4 мм, возможны технические изменения).

Перед посадкой в коляску убедитесь в том, что давление в шинах правильное. Давление должно соответствовать маркировке на боковой поверхности покрышек, а для приводных колес составлять не менее 3,5 бар. С правильно накачанными приводными колесами и одинаковой величиной давления в обеих шинах маневрировать инвалидной коляской становится значительно легче и удобнее.

 **ВНИМА-**

**Опасность аварии при использовании изношенных покрышек.** Недостаточная высота рисунка протектора снижает сцепление. Помните, что при передвижении по общественным улицам Вы подпадаете под действие Правил дорожного движения.



### **Опасность повреждения кожи**

#### **⚠ ВНИМА-**

**Осложнения при неинтактных кожных покровах.** Использование инвалидной коляски пациентом с неинтактными кожными покровами может привести к медицинским осложнениям, например, покраснениям кожи и наминам. Так как кожа на протяжении многих часов подвергается интенсивному контакту, особенно, в области ягодиц, спины и сзади бедра, необходимо особо тщательно проконтролировать эти места перед посадкой в инвалидную коляску. Исключается ответственность за ущерб здоровью, возникший вследствие применения данной инвалидной коляски при неинтактных кожных покровах.

### **Опасность от огня, жары и холода**

#### **⚠ ВНИМА-**

**Опасность получения ожогов при обращении с огнем.** Обивка сиденья и спинки может воспламениться. Необходимо держаться на удалении от любых источников возгорания, в особенности, непотушенных сигарет.

#### **⚠ ВНИМА-**

**Соблюдайте осторожность при экстремальных температурах.** При прямом попадании солнечных лучей или в сауне инвалидная коляска может нагреться. На сильном холоде возникает опасность переохлаждения организма.

### **Опасность получения травм рук**

#### **⚠ ВНИМА-**

**Опасность получения травм рук.** Во избежание травм рук не хватайтесь во время движения коляски между приводным колесом и коленно-рычажным тормозом.

#### **⚠ ВНИМА-**

**Опасность защемления между деталями инвалидной коляски.** При различных вариантах регулировки возникает опасность защемления рукояткой стояночного тормоза, боковиной или секцией рамы.

#### **⚠ ВНИМА-**

**Опасность получения ожогов вследствие трения.** Трение об изготовленные из легкого металла облучи, в особенности, при резком торможении или на долгих спусках, может легко привести к ожогу пальцев. При уличном использовании коляски пользуйтесь кожаными перчатками, улучшающими сцепляемость и защищающими пальцы от ожогов и грязи.

### **Предупреждения о возможных повреждениях инвалидной коляски**

#### **УВЕ-**

**Повреждения вследствие перегрузки.** Максимальная грузоподъемность модулей **М1, М2, М3** и **М5** составляет **125 кг**. Для модуля **М4** максимальная грузоподъемность составляет **160 кг**, а для модуля **М6** – **90 кг**.

#### **УВЕ-**

**Повреждения от тяжестей.** При транспортировке вспомогательных средств в сложенном состоянии вес давящих на них предметов может привести к их деформации и, как следствие, к проблемам при раскладывании. Никогда не кладите тяжести на сложенное средство реабилитации.

**УВЕ-**

**Повреждения вследствие износа.** При повреждении обивки сиденья или обивки спинки ее следует незамедлительно заменить. Вместе с новой обивкой сиденья Вы автоматически получите новые пластинчатые заглушки для труб каркаса сиденья, которые необходимо установить взамен старых.

**УВЕ-**

**Повреждения вследствие неправильной упаковки.** Высылайте изделие только в оригинальной упаковке.

### 3 Поставка и приведение в состояние эксплуатационной готовности

**⚠ ВНИМА-**

**Опасность защемления.** При складывании коляски держитесь только за показанные на рисунке детали.

Поставка инвалидной коляски осуществляется, как правило, в полностью смонтированном и сложенном состоянии со снятыми приводными колесами.

Для ее приведения в состояние эксплуатационной готовности достаточно выполнить несколько простых ручных операций:

1. Насадите колеса. Для насаживания приводных колес нажмите кнопку на соответствующей вставной оси и, взявшись четырьмя пальцами за спицы, вдавите большим пальцем кнопку вставной оси (рис. 1). Вставьте приводные колеса в фитинги, фиксаторы защелкнутся автоматически.
2. Если Вы находитесь сбоку от коляски, немного наклоните ее к себе. Надавывая ладонью на крестообразную поперечину, разложите ее. Убедитесь в том, что крестообразная поперечина защелкнулась в опоре (рис. 2).
3. Вытяните отворот обивки спинки вверх и закрепите его тканевой застежкой на обивке сиденья (рис. 3). Уложите подушку на сиденье.
4. Вставьте подножку (при наличии) в узлы крепления (рис. 4). В завершение откиньте вниз опоры для ног.



**УВЕ-**

При монтаже следите за надежной фиксацией вставной оси в приемной втулке! При ненажатой кнопке съем приводного колеса должен быть невозможен!

**УВЕ-**

Предварительное позиционирование приводных колес произведено в соответствии с указанными Вами данными. До начала использования инвалид-колясочник должен проверить функционирование колес и устойчивость коляски к опрокидыванию, воспользовавшись для этого подстраховкой сопровождающего лица.

## 4 Транспортировка

Откиньте вверх опоры для ног и снимите подушку с сиденья.

Взявшись за обивку сиденья посередине спереди и сзади, потяните ее вверх – инвалидная коляска сложится (рис. 5).

В сложенном положении коляски нажатием кнопки закрепите ремень фиксации складной рамы, чтобы не допустить случайного раскладывания коляски (рис. 6).



Чтобы сделать инвалидную коляску более компактной, например, для транспортировки в автомобиле, Вы можете отвести детали подножек наружу или полностью удалить их, выполнив несколько ручных операций.

Для разворота и снятия подножки потяните назад поворотную ручку (рис. 7). Теперь подножку с опорой для ног можно повернуть внутрь или наружу на 90° (рис. 8) или вытянуть вверх.



#### **ИНФОРМА-**

При сборке обязательно следите за тем, чтобы фиксатор подножки снова защелкнулся.

Большим подспорьем для облегчения транспортировки являются съемные приводные колеса со вставной осью, входящие в серийную комплектацию Вашей инвалидной коляски. Для демонтажа приводных колес нажмите на кнопку вставной оси, как описано в разделе 3, после чего можно будет снять приводные колеса (рис. 1).

#### **УВЕ-**

При сборке обязательно следите за тем, чтобы все фиксаторы слышно защелкнулись в соответствующих гнездах, а вставные оси приводных и поворотных колес были надежно зафиксированы в приемных втулках. При ненажатой кнопке съем колес должен быть невозможен! Проверьте функционирование тормозов.

## 4.1 Пересаживание

Ниже описан процесс пересаживания в инвалидную коляску. Легкая коляска спроектирована для тех, кто, как правило, в состоянии самостоятельно передвигаться с ее помощью. В соответствии с этим ниже описано самостоятельное пересаживание. Если Вам потребуется посторонняя помощь, то нижеуказанные операции должны выполняться с учетом участия помощника.

Маневрируя, расположите инвалидные коляски под углом приibl. 45 ° друг к другу (рис. 9). Следите за тем, чтобы тормоза не сцеплялись и не нарушался их свободный ход. Сперва поставьте коляску, в которой Вы сидите, на стояночные тормоза (рис. 10).



Затем зафиксируйте тормоза коляски, в которую Вы хотите пересесть (рис. 11).

Переставьте ноги с опор для ног на пол и, при необходимости, пересядьте вперед (рис. 12).



Откиньте вверх опоры для ног коляски (рис. 13). Выполните пересаживание в другую коляску. На иллюстрации представлена одна из возможностей опирания (рис. 14). Выберите наиболее подходящий Вам способ, поупражнявшись в пересаживании вместе с помощником.



Вновь откиньте вниз опоры для ног коляски. Установите ноги на опоры для ног инвалидной коляски (рис. 15). Затем снимите коляску со стояночных тормозов (рис. 16). Теперь Вы можете пользоваться коляской.



## 5 Опции

Ваша инвалидная коляска имеет модульную конструкцию. Это означает, что Вы можете устанавливать на ней определенные комплектующие. Прежде всего, мы рекомендуем пользоваться подушкой на сиденье. Обивка сиденья коляски Start имеет ворсистую поверхность, позволяющую фиксировать на ней подушку, снабженную снизу тканевой застежкой (липучкой). Все подушки, перечисленные в бланке заказа, оснащены такой тканевой застежкой. Мы хотели бы представить Вашему вниманию подборку модификаций и принадлежностей, призванных облегчить Вам пользование инвалидной коляской.

### 5.1 Антипрокидыватель (рис. 17)

**⚠ ОСТО-**

**Опасность падения при неправильно отрегулированном антипрокидывателе.** Зазор между полом и нижним краем роликов антипрокидывателя не должен превышать 5 см.

Антипрокидыватель предотвращает опрокидывание инвалидной коляски назад. Его можно отрегулировать по длине в зависимости от высоты и угла наклона сиденья без использования инструмента (рис. 18). При использовании инвалидной коляски недостаточно опытными колясочниками, а также при установке приводного колеса в крайние положения настоятельно рекомендуется монтировать антипрокидыватель.

### 5.2 Маятниковый антипрокидыватель (рис. 18)

**⚠ ОСТО-**

**Опасность падения при неправильно отрегулированном антипрокидывателе.** Зазор между полом и нижним краем маятника не должен превышать 5 см.

Маятниковый антипрокидыватель позволяет безопасно преодолевать обычные препятствия (бордюры и т.п.) без посторонней помощи. Он защищает коляску от опрокидывания и самостоятельно откидывается назад при преодолении препятствия.

При преодолении ступеней лестницы и т.п. сопровождающее лицо должно повернуть маятник вверх перед тем, как наклонять инвалидную коляску. Тем самым антипрокидыватель переводится в нерабочее положение.

**ИНФОРМА-**

После преодоления препятствий не забывайте снова установить антипрокидыватель в рабочее положение, повернув маятник!

Для того, чтобы отрегулировать длину вылета маятникового антипрокидывателя, необходимо отпустить маркированные винтовые соединения (рис. 18, поз. А/В). Отвинтив и переставив винт (рис. 18, поз. В) в другое отверстие, Вы сможете изменить высоту антипрокидывателя.

Всегда устанавливайте антипрокидыватель так, чтобы наружная лапа маятника выходила



за внешний диаметр покрышки (рис. 18, поз. С).

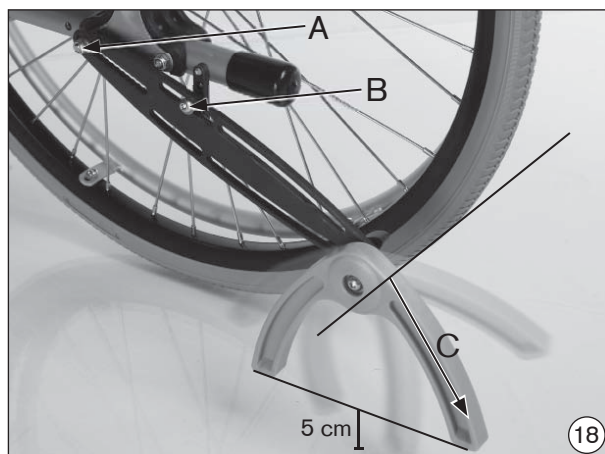
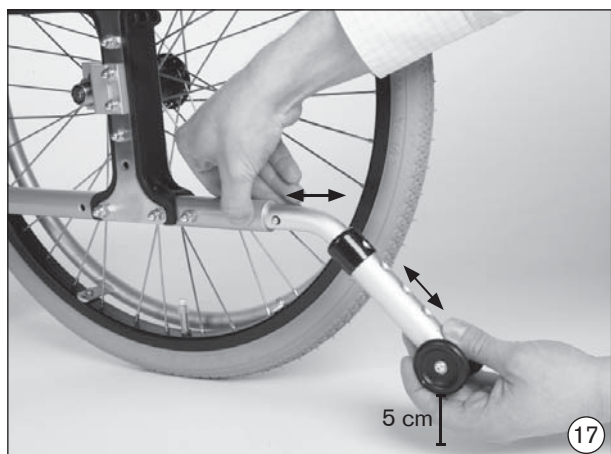

### 5.3 Транзитные ролики (рис. 19)

УВЕ-

Помните, что при демонтированных приводных колесах коленно-рычажные тормоза не действуют!

Инвалидная коляска с демонтированными приводными колесами модифицируется в кресло-каталку и позволяет миновать узкие проходы (например, узкий дверной проем в ванной, проход в салоне самолета и т.п.).

Монтаж осуществляется на адаптере приводного колеса. Для этого выньте по очереди все крепежные винты адаптеров приводного колеса, замените их на прилагаемые длинные винты со сферо-цилиндрической головкой М6х80 и затяните их прилагаемыми шестигранными гайками (рис. 19, поз. А). Требуемый момент затяжки винтового соединения составляет 10 Нм.

Затем насадите транзитные ролики и прилагаемые распорные втулки на выступающие концы винтов и зафиксируйте транзитные ролики прилагаемыми колпачковыми гайками (рис. 19, поз. В).

В завершение привинтите пластиковый бугель к каркасу (рис. 19, поз. С). Используйте для этого прилагаемые колпачковые гайки / распорные шайбы.

### 5.4 Держатель для костыля (канадки) с ремнем на «липучке» (рис. 20)

Позволяет транспортировать на коляске вспомогательные средства для ходьбы.

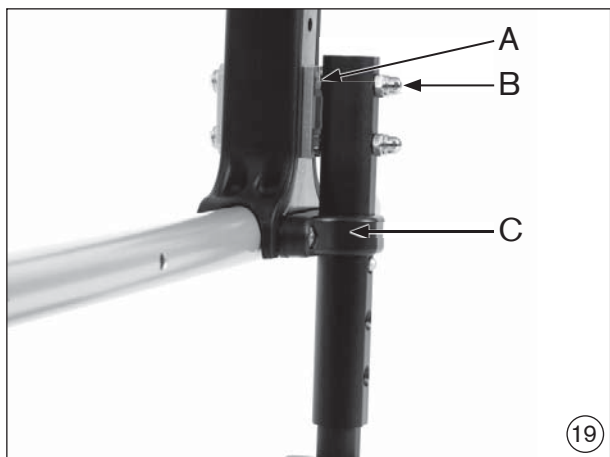

### **5.5 Вставные боковины (рис. 21)**

Эти боковины можно снимать для посадки и вставания из коляски. Съем боковин производится путем их вытягивания из креплений (рис. 21, поз. А). Кроме того, имеется возможность перестановки подлокотников по высоте (см. п. 6.10).

### **5.6 Боковины с откидным столиком (стандартные / ступенчатые / регулируемые по высоте; рис. 22)**

Для пересаживания из коляски эти боковины можно откидывать назад или снимать. Для складывания следует использовать деблокиратор, расположенный позади трубы боковины (рис. 22 А/В/С, поз. А). Кроме того, имеется возможность перестановки подлокотников по высоте (см. п. 6.10).

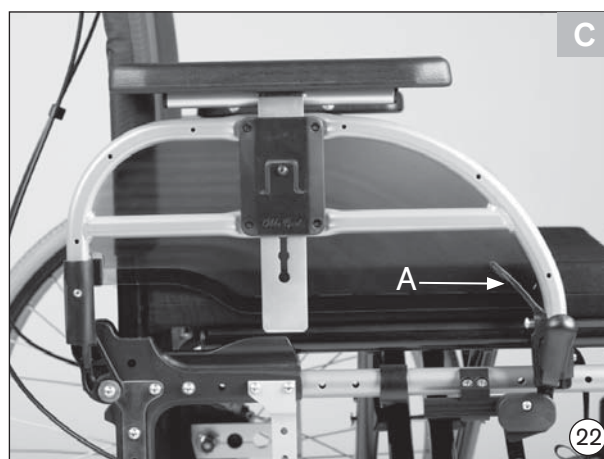
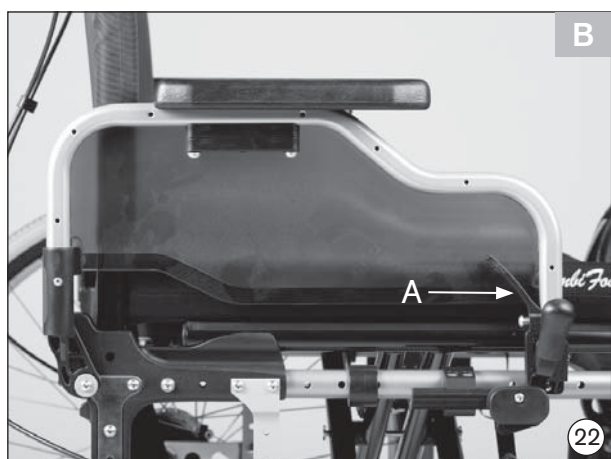
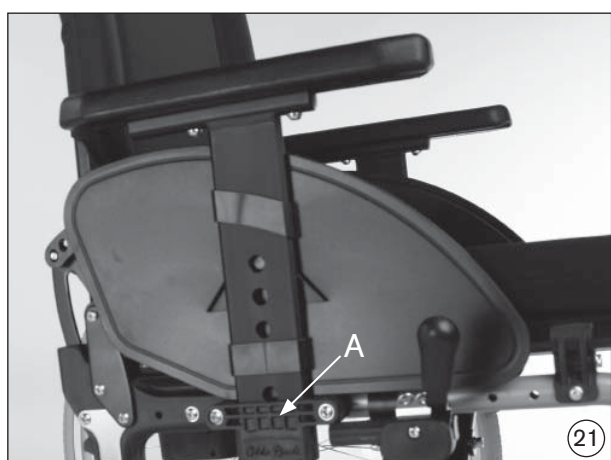

### **5.7 Насадной удлинитель тормозного рычага (рис. 23)**

Удлинитель облегчает пользователям с ограниченной подвижностью руки управлять колёно-рычажным тормозом.

### **5.8 Приводные колеса с колодочным тормозом барабанного типа (рис. 24)**

Колодочный тормоз барабанного типа обеспечивает сопровождающему лицу удобство и надежность торможения. Возможность демонтажа приводных колес сохраняется благодаря конструкции со вставной осью.



### **5.9 Коленно-рычажный тормоз для управления одной рукой (рис. 25)**

Этот тормоз рекомендуется в первую очередь пациентам с гемиплегией. Тормозом можно управлять справа или слева, системой тяг обеспечивается надежное блокирование обоих приводных колес.

#### **ИНФОРМА-**

Помните, что удлинитель тормозного рычага всегда должен быть насажен при отпуске или нажатии тормоза.

### **5.10 Терапевтический столик (рис. 26)**

Служит опорной поверхностью во время приема пищи, работы и отдыха в коляске. Прозрачная столешница позволяет контролировать положение ног и корректировать посадку.



### **5.11 Пристяжной ремень (рис. 27)**

Предохраняет пациента от сползания и фиксирует его посадку.

### **5.12 Поворотная подножка (рис. 28)**

Дает возможность располагать ногу под разным углом. При помощи встроенного в поворотную консоль рычага расцепления можно устанавливать подножку под требуемым углом с малым шагом по углу.

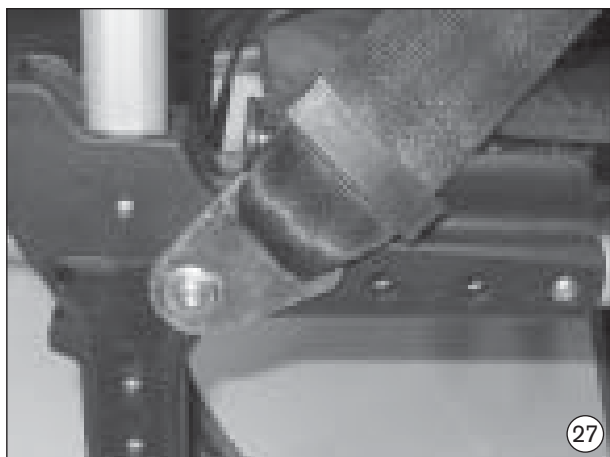

### **5.13 Регулируемые по высоте ручки для толкания (рис. 29)**

Установка оптимальной высоты ручек облегчает сопровождающему лицу процесс толкания.

### **5.14 Адаптер, увеличивающий колесную базу (рис. 30)**

Данная опция придает инвалидной коляске особую устойчивость от опрокидывания при одновременном увеличении радиуса поворота.

#### **ИНФОРМА-**

Для инвалидов с ампутацией бедра обязательно устанавливать длинную колесную базу.

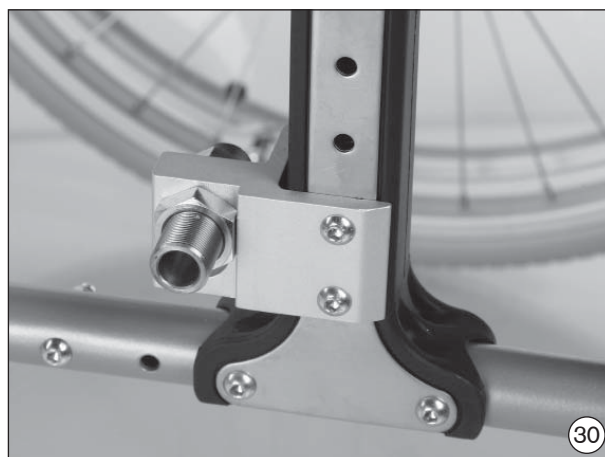

### **5.15 Подтягиваемые ремни спинки (рис. 31)**

Ремни спинки могут регулироваться по отдельности.

### **5.16 Откидная спинка (рис. 32)**

Уменьшает транспортные габариты и облегчает транспортировку коляски в автомобиле.



### **5.17 Спинка с регулируемым углом наклона (рис. 33)**

Данная конструкция позволяет откидывать спинку назад под углом до 30°. Деблокировка спинки производится тяговым тросиком.

### **5.18 Накладной диск (без рисунка)**

Предотвращает попадание пальцев в спицы вращающегося колеса. Одновременно улучшает внешний вид коляски.

### **5.19 Подножка для культи (рис. 34)**

Дает возможность располагать культю под разным углом. При помощи встроенного в поворотную консоль рычага расцепления можно устанавливать подножку для культи под требуемым углом с малым шагом по углу.



### 5.20 Чашеобразная спинка «The Back» (рис. 35)

Жесткая спинка для улучшения посадки (см. инструкцию по использованию 647Н491).

### 5.21 Каркас сиденья «The Seat» (рис. 36)

Индивидуально адаптируемый каркас сиденья для улучшения посадки (см. инструкцию по использованию 647Н450).



## 6 Регулировка и указания по монтажу

### ИНФОРМА-

Для выполнения ремонта и технического обслуживания потребуются следующие инструменты:

- торцовые шестигранные ключи под размер 4 мм и 5 мм,
- звездообразный ключ под размер х 30 (для моделей 2007 года),
- рожковые ключи под размер 19 мм и 24 мм,
- торцовые ключи под размер 10 мм и 19 мм,
- крестовые отвертки,
- рычажок для монтажа покрышек (монтажка),
- динамометрический ключ.

Каждый инвалид-колясочник имеет собственные представления о том, какая модификация коляски и какие принадлежности являются для него предпочтительными, то же относится к его посадке и управлению коляской.

Поэтому в инвалидной коляске Start предусмотрено множество возможностей приспособить ее к Вашим личным нуждам. Совместно с персоналом обслуживающего Вас специализированного магазина медицинской техники или Вашим терапевтом подберите правильные параметры регулировки инвалидной коляски.

## 6.1 Регулировка высоты и наклона сиденья (рис. 37/38)

Чем выше Вы закрепляете приводное колесо на секции рамы, тем сильнее сиденье наклоняется назад. Это имеет двоякое действие:

- Инвалидная коляска легче опрокидывается назад.
- Вы сидите в ней глубже, а значит, надежнее.

Однако, в комбинации с регулировкой высоты поворотных колес высота сиденья также может быть подобрана в соответствии с Вашими индивидуальными требованиями.

**Start M1 Intro, M2 Effect, M3 Hemi и M6 Junior:** в данных вариантах коляски имеется возможность изменять вертикальное положение приводного колеса путем смещения адаптера приводного колеса в раме. Ослабьте оба винтовых соединения А (рис. 37, поз. А) и извлеките винты. Передвиньте адаптер в требуемое положение и снова затяните винты.

Для точной юстировки отвинтите гайку фитинга (рис. 37, поз. В), расположенную с внутренней стороны адаптера приводного колеса, и переместите фитинг в продольном пазу. Подгонку всегда осуществляйте параллельно с обеих сторон.

**Start M4 XXL и M5 Comfort:** ослабьте 4 винтовых соединения, соединяющих адаптер приводного колеса с каркасом (рис. 38). Теперь адаптер приводного колеса можно передвинуть вверх/вниз. Подгонку всегда осуществляйте параллельно с обеих сторон.

### ИНФОРМА-

Изменение положения приводного колеса приводит к изменению угла наклона винтового штифта поворотного колеса по отношению к поверхности пола. Однако, он всегда должен составлять приблизительно 90° (см. п. 6.4). Также и коленно-рычажный тормоз нуждается в подстроечной регулировке (см. п. 6.5).

### ИНФОРМА-

При выполнении любых регулировочных работ следите за тем, чтобы по их завершении винты и гайки снова были туго затянуты. Требуемый момент затяжки винтовых соединений адаптера приводного колеса составляет для поз. А – **10 Нм**, для поз. В – **50 Нм** и для поз. С – **8 Нм** (см. рис. 37/38).

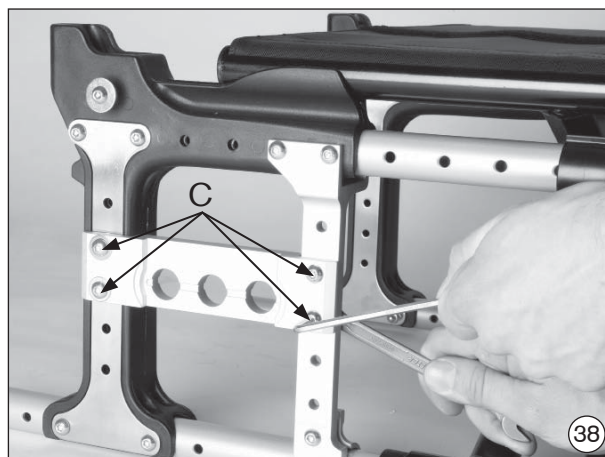
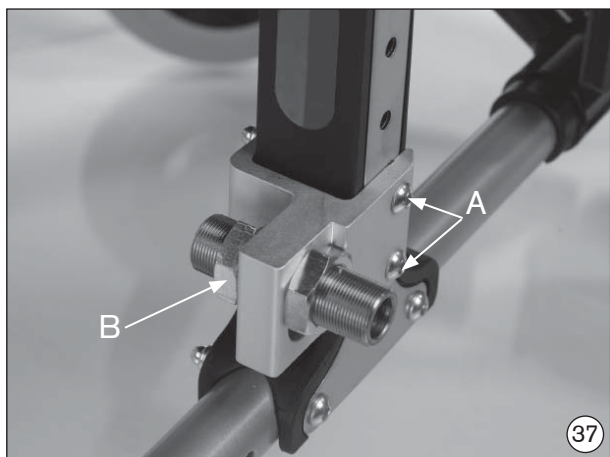

## 6.2 Изменение колесной базы (рис. 39/40)



Перестановка приводных колес назад увеличивает колесную базу и, тем самым, устойчивость инвалидной коляски. Перестановка приводных колес вперед (только для опытных колясочников!) разгружает поворотные колеса, повышая тем самым маневренность коляски. Теперь Вам будет проще выполнять наклон инвалидной коляски, балансируя на двух колесах, и преодолевать ступеньки.

**Start M1 Intro, M2 Effect, M3 Hemi и M6 Junior:** вывинтите оба винта адаптера приводного колеса, поверните его и смонтируйте, установив в требуемое положение вперед/назад (рис. 39/37). Подгонку всегда осуществляйте параллельно с обеих сторон.

**Start M4 XXL и M5 Comfort:** вывинтите гайку фитинга, расположенную с внутренней стороны адаптера приводного колеса, и переместите фитинг в требуемое положение вперед/назад (рис. 40). Подгонку всегда осуществляйте параллельно с обеих сторон.

Перемещением контргайки на внешней стороне адаптера приводного колеса достигается плавная регулировка зазора между приводным колесом и боковиной.

Если Вы хотите изменить основные заводские регулировки, то следует заново отрегулировать еще два узла коляски, см. п. 6.4 и 6.5.

**⚠ ВНИМА-**

Помните, что при выносе приводных колес вперед и неоптимальном положении туловища опрокидывание инвалидной коляски назад возможно даже на ровной поверхности!

**⚠ ВНИМА-**

Настоятельно рекомендуется применение антиопрокидывателя при использовании коляски недостаточно опытными колясочниками, а также при установке приводных колес в крайние положения.

**⚠ ВНИМА-**

Для инвалидов с ампутацией бедра приводные колеса должны быть обязательно переставлены назад!

**ИНФОРМА-**

При выполнении любых регулировочных работ следите за тем, чтобы по их завершении винты и гайки снова были туго затянуты. Требуемый момент затяжки винтовых соединений адаптера приводного колеса составляет для поз. А – 10 Нм, а для поз. В – 50 Нм (см. рис. 39/40).

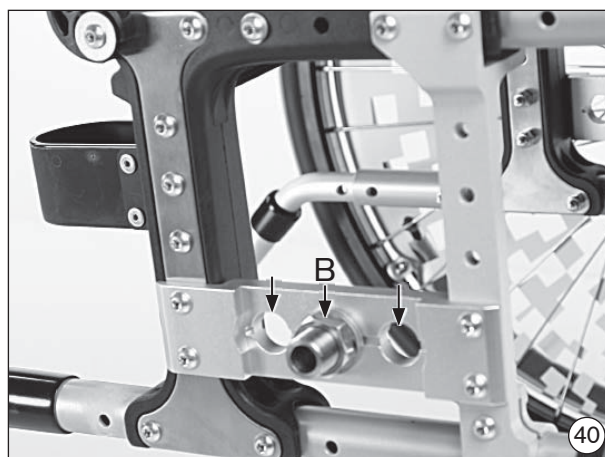
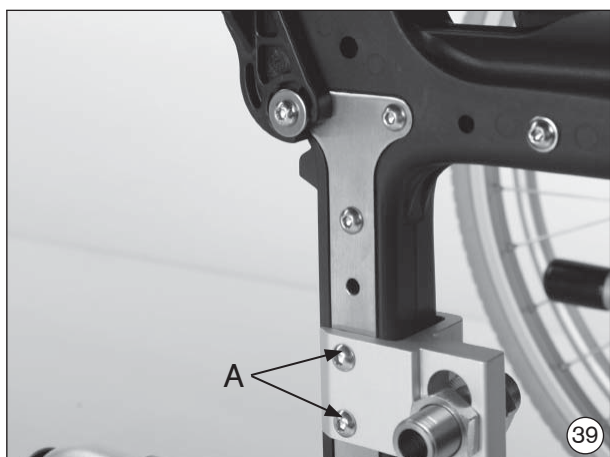

### 6.3 Регулировка развала колес – только для Start M5 Comfort (рис. 41–44)

Адаптеры приводных колес инвалидной коляски Start M5 Comfort позволяют установить различные развалы колес (0° и 2,5°). Чем больше отрицательный развал приводных колес, тем выше маневренность и поворотливость инвалидной коляски (рис. 41).

Развал колес 0° или 2,5° определяется постановкой косых шайб в адаптере приводного колеса. Изменение развала производится поворотом косых шайб. Это выполняется следующим образом:

Сперва удалите гайки с фитинга приводного колеса.

**Установка развала приводных колес 0°:** удалите косую шайбу с внутренней стороны адаптера приводного колеса и наложите ее на шайбу с наружной стороны адаптера таким образом, чтобы узкий край одной шайбы прилегал к широкому краю другой шайбы (рис. 42).

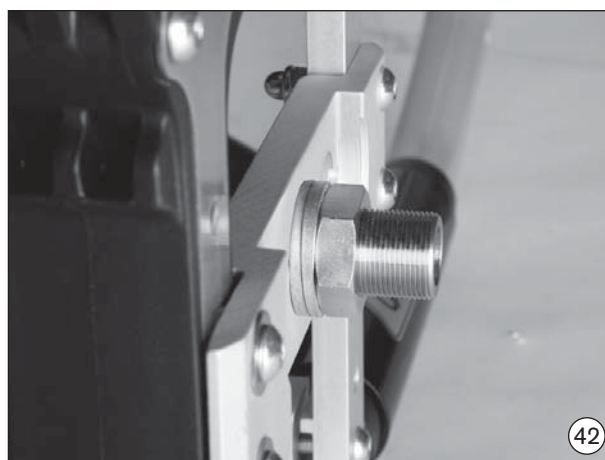
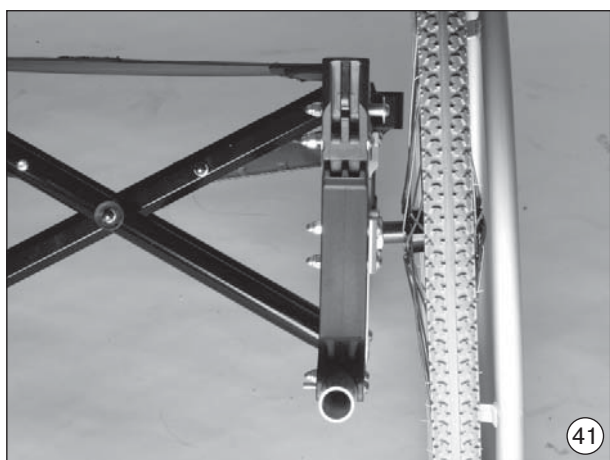

**Установка развала приводных колес 2,5°:** с наружной стороны адаптера приводного колеса в нужном гнезде установите косую шайбу узким краем вверх (рис. 43). С внутренней стороны адаптера приводного колеса в нужном гнезде установите вторую косую шайбу широким краем вверх.

**Дальнейшие действия:** с внутренней стороны установите стопорную шайбу (см. стрелку на рис. 44.), после чего слегка затяните гайки фитинга приводного колеса. Проверьте зазор между приводным колесом и боковиной. Он может быть отрегулирован поворотом фитинга. Затем затяните гайки фитинга приводного колеса.

#### ИНФОРМА-

Соблюдайте указанные в п. 6.1 значения.

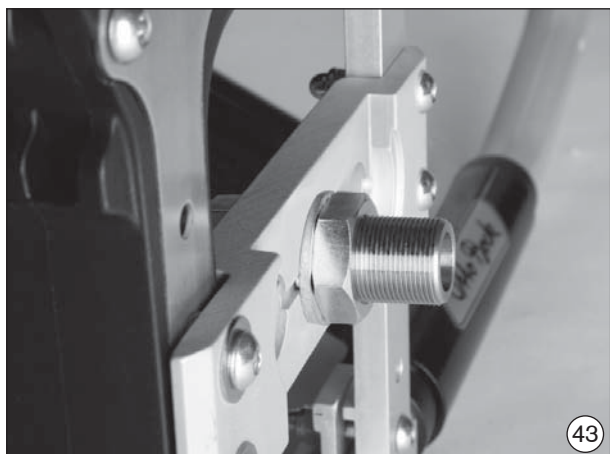

#### 6.4 Регулировка угла наклона вилки поворотных колес (рис. 45)

После того, как Вы установили приводные колеса в оптимальное для Вас положение, необходимо заново отрегулировать угол наклона вилки поворотных колес. Чтобы обеспечить оптимальные ходовые качества инвалидной коляски, винтовой штифт должен быть установлен как можно более вертикально к поверхности пола. С помощью адаптера поворотного колеса Вы можете плавно регулировать угол наклона.

Ослабьте оба винта между адаптером поворотного колеса и рамой (рис. 45А/В). В результате можно плавно передвинуть адаптер поворотного колеса по трубе рамы. При помощи входящего в комплект поставки уровня Вы можете определить идеально вертикальное положение винтового штифта относительно поверхности пола. Затем снова затяните все винтовые соединения.

#### ⚠ ВНИМА-

Требуемый момент затяжки винтов составляет **8 Нм**. Требуемый момент затяжки винтов при смонтированном расширении области для ног (только М3) составляет **10 Нм**.



## 6.5 Регулировка коленно-рычажного тормоза (рис. 46/47)

Если Вы намереваетесь изменить положение приводных колес, то, как правило, целесообразно заранее ослабить крепежные винты зажимных адаптеров для коленно-рычажного тормоза и сдвинуть его вперед (рис. 46). После того, как приводные колеса будут установлены в требуемое положение, коленно-рычажной тормоз монтируется таким образом, чтобы зазор между его прижимным роликом и крышкой при ненажатом тормозе составлял не более **4 мм** (рис. 47, возможны технические изменения).

### **⚠ ВНИМА-**

Эффективность коленно-рычажных тормозов обеспечивается только при достаточном давлении воздуха в шинах и при правильной регулировке. Давление должно соответствовать маркировке на боковой поверхности покрышек и составлять не менее **3,5 бар**. Для обеспечения необходимой эффективности торможения применяйте только оригинальные приводные колеса, гарантирующие вертикальное биение менее **±1 мм**.

### **ИНФОРМА-**

При выполнении любых регулировочных работ следите за тем, чтобы по их завершении винты и гайки снова были туго затянуты!

### **ИНФОРМА-**

Винты зажимного адаптера должны затягиваться попеременно моментом затяжки **14 Нм**.

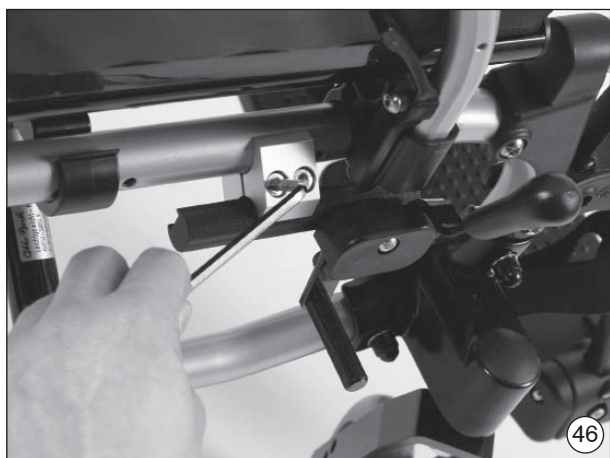

## 6.6 Регулировка тормозной силы на колодочном тормозе барабанного типа (рис. 48)

Для достижения оптимальной эффективности торможения регулировочным винтом выполняется настройка тормозной силы. Вывинчивание регулировочного винта (рис. 48, поз. А) увеличивает тормозную силу, а ввинчивание – уменьшает ее.

Вывинчивайте регулировочный винт до тех пор, пока, прокрутив колесо, не услышите звук трения о вращающееся колесо. Затем ввинчивайте регулировочный винт до того момента, когда звук трения снова пропадет. При этом вращение колеса должно быть свободным.

По завершении регулировки положение регулировочного винта фиксируется затягиваемой натуго контргайкой (рис. 48, поз. В).

### ИНФОРМА-

Следите за тем, чтобы на обоих приводных колесах была установлена одинаковая тормозная сила.

### ИНФОРМА-

Следите за тем, чтобы колодочный тормоз барабанного типа развивал достаточное тормозное усилие только тогда, когда рычаг ручного тормоза переводится во 2-е положение.

## 6.7 Регулировка угла наклона опоры для ног (рис. 49, поз. А)

Перед установкой требуемого угла наклона опоры для ног отпустите указанные винтовые соединения.

После этого установите требуемый угол наклона опоры для ног.

### ИНФОРМА-

Следите за тем, чтобы повторное затягивание винтовых соединений выполнялось натуго. Требуемый момент затяжки составляет **6 Нм**.

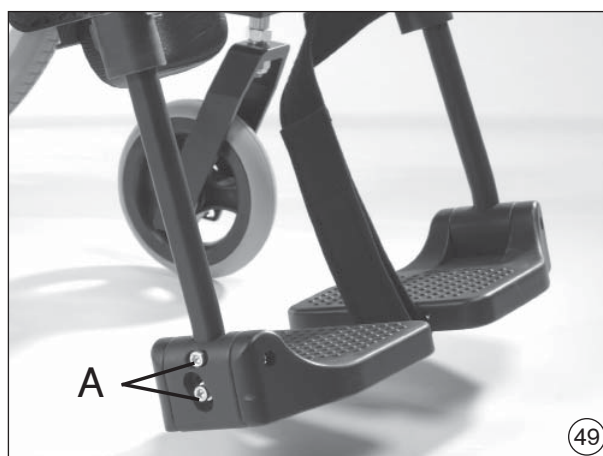
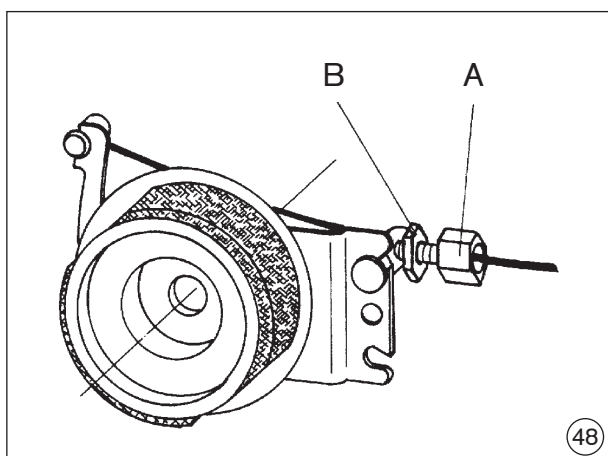

### **6.8 Регулировка длины подножки (рис. 50/51)**

Ослабив резьбовую шпильку, опору для ног можно подогнать в соответствии с длиной Вашей голени и толщиной используемой Вами подушки на сиденье (стандартная подножка = рис. 50; поворотная подножка = рис. 51).

При регулировке следите за тем, чтобы бугель подножки входил в поворотную консоль, по меньшей мере, на **40 мм**. На бугеле подножки имеется отметка, которая указывает, на какое минимальное расстояние необходимо ввести бугель при монтаже.

#### **ИНФОРМА-**

При выполнении любых регулировочных работ следите за тем, чтобы по их завершении резьбовая шпилька была затянута моментом затяжки **6 Нм**.



### **6.9 Регулировка угла наклона поворотной подножки (рис. 52)**

Для того, чтобы выполнить регулировку угла наклона подножки, поверните рычаг расцепления до упора.

При этом поддерживайте бугель подножки и установите требуемый угол. В завершение осторожно поверните рычаг расцепления в обратном направлении. Подножка фиксируется, автоматически защелкиваясь в следующем свободном гнезде.



## 6.10 Регулировка высоты подлокотника (рис. 53–56)

Регулировка высоты подлокотника позволяет устанавливать его в различные положения:

**Боковина с откидным столиком (регулируемая по высоте):** для регулировки высоты нажмите на кнопку, перемещая одновременно подлокотник в требуемое положение (рис. 53).

**Боковина с откидным столиком (стандартная / ступенчатая):** регулировка высоты подлокотника производится путем перестановки проставок (рис. 54/55). Возможны три положения (обе проставки находятся сверху/снизу трубы боковины или одна находится сверху, а другая – снизу трубы). Для перестановки подлокотника в самое высокое положение извлеките оба винта с полупотайной головкой из колена трубы. Теперь расположите обе проставки сверху на колене трубы между подлокотником и трубой секции боковины, чтобы отрегулировать увеличенную высоту. При выполнении любых регулировочных работ следите за тем, чтобы по их завершении винты и гайки снова были туго затянуты.

**Вставная боковина:** регулировка высоты производится путем перестановки крыла-брызговика. Шариковой ручкой / ключом / отверткой и т.п. нажмите на утопленную кнопку (рис. 56). Установите крыло-брызговик в требуемое положение.



### 6.11 Регулировка глубины сиденья (рис. 57)

Отсоедините тканевые застежки и выньте обивку спинки и подушку на сиденье.

После этого отпустите все винтовые соединения, соединяющие каркас с трубами рамы, и извлеките винты (рис. 57). Теперь каркас можно передвинуть по трубам рамы. В зависимости от компоновки имеется возможность установить 3 различных глубины сиденья с шагом 3 см.

#### ИНФОРМА-

При выполнении любых регулировочных работ следите за тем, чтобы по их завершении винты и гайки снова были туго затянуты. Требуемый момент затяжки составляет **8 Нм**.

Снова застегните тканевую застежку между обивками спинки и сиденья.

### 6.12 Регулировка высоты спинки (рис. 58)

Спинка может быть переставлена по высоте на **7,5 см**. Стойки каркаса спинки, установленные в задней раме, позволяют регулировать высоту спинки с шагом 2,5 см.

Для этого извлеките все винты из вертикальной стойки крепления каркаса (рис. 58). Затем установите требуемую высоту спинки.

#### ИНФОРМА-

При выполнении любых регулировочных работ следите за тем, чтобы по их завершении винты и гайки снова были туго затянуты. Требуемый момент затяжки винтовых соединений составляет для поз. А – **8 Нм**, а для поз. В – **10 Нм** (см. рис. 58). При установке максимальной высоты спинки в верхнем отверстии каркаса (рис. 58, поз. С) необходимо установить дополнительную винтовую пару с пластиковыми проставками (входят в комплект для переоборудования стандартных стоек рамы спинки 481D53=ST170).

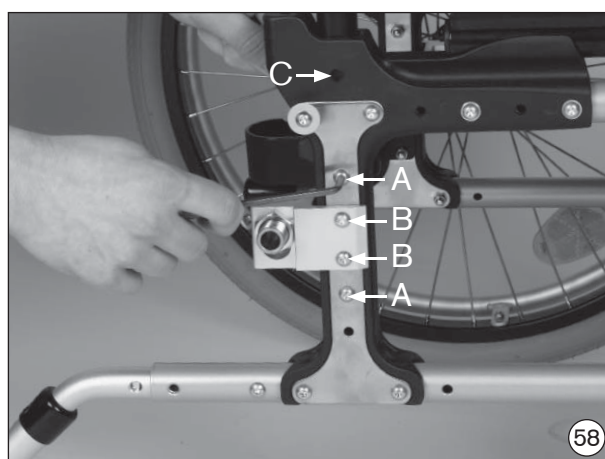
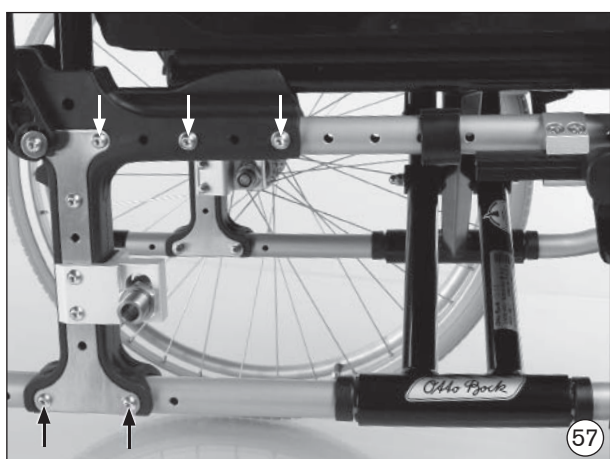

### 6.13 Обивка сиденья (без рисунка)

Обивку сиденья Вашей коляски можно перетягивать. Тем самым Вы можете компенсировать провисание обивки.



### **6.14 Подгонка натяжения ремней спинки (рис. 59)**

Если Вы выбрали опцию «Подгоняемые ремни спинки», то Вы можете по сегментам произвести их регулировку в соответствии с Вашими пожеланиями.

Для выполнения подгонки сперва выньте матрасик из спинки и расстегните тканевые застежки стяжных ремней (рис. 59).

После этого Вы можете перетянуть и скрепить стяжные ремни в требуемом положении при помощи тканевых застежек и снова уложить матрасик.

### **6.15 Изменение угла наклона спинки (рис. 60)**

**⚠ ВНИМА-**

**Опасность опрокидывания вследствие отсутствия антипрокидывателя.** При наклоне спинки 30° и уменьшенной колесной базе необходимо установить в рабочее положение два антипрокидывателя (с обеих сторон), а при увеличенной колесной базе – по меньшей мере один антипрокидыватель.

Из терапевтических соображений может оказаться целесообразным изменить предварительно установленное значение угла наклона спинки к сиденью и индивидуально подобрать угла наклона. Опциональная регулировка угла наклона возможна в диапазоне от 90° до 120°.

Тяните за тросик деблокировки спинки до тех пор, пока фиксаторы не выйдут из гнезд. Установите спинку в требуемое положение и отпустите тросик. Следите за тем, чтобы фиксаторы защелкнулись с обеих сторон.



### **6.16 Регулируемые по высоте ручки для толкания (рис. 61)**

Отпустив рычажком зажимные винты, можно индивидуально отрегулировать по высоте ручки для толкания.

**ИНФОРМА-**

Следите за тем, чтобы по завершении регулировки рычажки вновь были затянуты!



## 7 Техническое обслуживание, чистка и дезинфекция

### 7.1 Техническое обслуживание

Приобретенное Вами изделие маркировано знаком CE. Тем самым изготовитель подтверждает соответствие данного медицинского изделия требованиям Директивы 93/42/ЕЭС по медицинской продукции.

Работоспособность инвалидной коляски и, в особенности, ее тормозов принципиально должна проверяться всякий раз до ее применения. Стопорные гайки рекомендуется использовать не более одного раза. После многократного откручивания-закручивания они подлежат замене.

При обнаружении неисправностей просьба незамедлительно обратиться в обслуживающий Вас авторизованный специализированный магазин с целью их устранения. Это в первую очередь относится к тем случаям, когда Вы замечаете изменение ходовых качеств коляски или снижение ее устойчивости. **Помимо этого, мы рекомендуем регулярно проходить ежегодное техническое обслуживание в авторизованном специализированном магазине.** Нижеперечисленные контрольные операции должны выполняться пользователем через указанные интервалы времени.

контроль	перед каждой поездкой	ежемесячно	ежеквартально
функционирования тормозов	X		
провисания обивки сиденья и спинки		X	
регулировки головки вилки поворотных колес		X	
прочности крепления опоры для ног		X	
визуальный контроль быстроизнашивающихся частей (например, покрышек колес, подшипников)		X	
степени загрязнения подшипников		X	
обручей на предмет повреждений		X	

давления в шинах (см. маркировку на покрышке)		X	
степени износа деталей складной рамы		X	
натяга спиц в приводных колесах			X
резьбовых соединений			X

Обладая определенными навыками, Вы можете сами производить техобслуживание отдельных узлов инвалидной коляски, способствуя их безотказной работе:

- Между поворотным колесом и его вилкой часто собираются волосы и грязь, что со временем приводит к затруднению хода колес. Снимите поворотные колеса и тщательно очистите вилки и сами колеса неагрессивным бытовым чистящим средством.
- Приводные колеса выполнены в виде конструкции со вставными осями. Для поддержания такой конструкции в работоспособном состоянии Вам следует следить за тем, чтобы вставные оси и приемные втулки не забивались грязью. Время от времени слегка смазывайте вставные оси не содержащим смол машинным маслом.
- Если Ваша инвалидная коляска намочла, рекомендуется при первой же возможности вытереть ее насухо.
- Не используйте инвалидную коляску в морской воде и, по возможности, избегайте попадания песка и грязи в подшипники колес.
- В особенности, в период обкатки инвалидной коляски или после выполнения на ней регулировочных работ следует проверять затяжку резьбовых соединений. В случае повторного ослабления какого-либо резьбового соединения обратитесь в обслуживающий Вас специализированный магазин.

## 7.2 Чистка и дезинфекция

Применяйте для чистки обивки и ремней теплую воду и средство для мытья посуды. Пятна выводите при помощи губки или мягкой щетки. После чистки указанных частей прополощите их и оставьте сушиться.

### ИНФОРМА-

Не используйте агрессивные чистящие средства, растворители, жесткие щетки и т.п.

### ИНФОРМА-

Не стирать! Не разрешается загружать указанные части в стиральную машину. Для дезинфекции следует пользоваться средствами на водной основе (например, дезинфекционным концентратом Sagrotan Original Konzentrat). Соблюдайте предусмотренные производителем указания по использованию.

### ИНФОРМА-

Перед дезинфекцией очистите ручки и обивку. Допускается влажная очистка пластмассовых деталей, элементов рамы, ходовой части и колес неагрессивным чистящим средством, после чего их необходимо хорошо высушить.

## 8 Шиномонтаж (рис. 62-65)

Устранить прокол шины Вы сможете и сами, обладая определенными навыками и необходимым инструментом. На случай аварийной ситуации рекомендуется всегда иметь с собой ремкомплект и насос (при использовании пневматических шин).

Подходящие насосы перечислены в бланке заказа и поставляются вместе с изделием. Альтернативой этому является использование аэрозольного вулканизатора, заполняющего камеру стабилизирующей пеной (который Вы можете приобрести, например, в веломагазине).

- При проколе шины осторожно снимите покрышку с обода, пользуясь специальной монтировкой.
- Следите при этом за тем, чтобы не повредить обод и камеру.
- Отремонтируйте камеру по инструкции ремкомплекта или замените ее на новую.
- Перед тем, как одеть покрышку, проверьте ее внутреннюю поверхность и дно обода на отсутствие посторонних предметов, которые могли бы послужить причиной прокола.
- Укладываете в обод только бандажную ленту без дефектов. Она защищает камеру от повреждений концами спиц.

### Монтаж

- Насадите бандажную ленту на ниппель, после чего вставьте ниппель в отверстие в ободе. Навинтите на ниппель накидную гайку. Теперь Вам не составит труда уложить бандажную ленту.
- Следите за тем, чтобы она накрыла все головки спиц.

### Покрышки

- Начав за ниппелем, надавливайте нижнюю часть покрышки поверх реборды обода. После чего слегка накачайте камеру для придания ей круглой формы и уложите ее в покрышку.
- Проверьте, чтобы камера не образовывала складок, в противном случае стравите немного воздуха. Теперь, начав напротив ниппеля, Вы можете монтировать обеими руками и не прикладывая особого усилия верхнюю часть покрышки по направлению к ниппелю.





### Накачка шин

- Проверьте с обеих сторон по всей окружности колеса, не защемлена ли камера между бортом покрышки и ободом.
- Слегка надавите на ниппель и вновь вытяните его обратно, что улучшает посадку покрышки в зоне ниппеля.
- Сначала накачайте камеру до такой степени, при которой Вы еще можете сдавить шину большим пальцем. Если расстояние между контрольными линиями по обе стороны покрышки и ребордой обода одинаковое по всей окружности, то покрышка отцентрована; в противном случае – стравите воздух и снова отцентрируйте покрышку. Накачайте камеру до максимального рабочего давления (см. маркировку на покрышке) и плотно заверните колпачок.

## 9 Технические характеристики

### Габаритная длина (в см)

	диаметр приводного колеса					
	20x1 3/8»		22x1 3/8»		24x1 3/8»	
модуль	заднее положение оси	переднее положение оси	заднее положение оси	переднее положение оси	заднее положение оси	переднее положение оси
<b>M1</b>	–	–	–	–	103,5	94,0
<b>M2, M3</b>	–	–	101,0	91,0	104,0	94,0
<b>M4</b>	–	–	104,0	87,0	107,0	90,0
<b>M5</b>	–	–	101,0	88,0	104,0	91,0
<b>M6</b>	91,0	81,0	92,0	82,0	95,0	85,0

### Габаритная ширина (в см)<sup>1)</sup>

ширина сиденья	приводное колесо стандартное, макс.	приводное колесо с колдочным тормозом барабанного типа, макс.
28,0	49,5	52,0
30,5	51,5	54,5
33,0	54,5	57,0
35,5	57,0	59,5
38,0	59,5	62,0
40,5	62,0	64,5
43,0	64,5	67,0
45,5	67,0	69,5
48,0	69,5	72,0
50,5	72,0	74,5
53,0	74,5	77,0
77,0	77,0	79,5
79,5	79,5	82,0

1) Данные приведены для развала приводных колес 0° и при монтаже обручей для близкого хвата (при монтаже обручей для широкого хвата: +2 см). При монтаже регулируемых по высоте боковин: указанная габаритная ширина +2 мм.

### **Start M1, M2, M4, M5, M6**

**Высота сиденья спереди (в см)  
без расширения области для ног**

вилка поворотного колеса, короткая		
гнездо		диапазон регулировки <sup>1)</sup>
диаметр поворотного колеса	5»	40–44
	5,5»	42–44
	6»	43–45
	7»	45–47
вилка поворотного колеса, длинная		
гнездо		диапазон регулировки
диаметр поворотного колеса	5»	42–46
	5,5»	44–48
	6»	45–49
	7»	47–50
	8»	48–51

### **Start M3**

**Высота сиденья спереди (в см)  
с расширением области для ног**

вилка поворотного колеса, короткая		
гнездо		диапазон регулировки <sup>1)</sup>
диаметр поворотного колеса	5»	38–40
	5,5»	39–42
	6»	40–42
	7»	42–43
вилка поворотного колеса, длинная		
гнездо		диапазон регулировки
диаметр поворотного колеса	5»	40–42
	5,5»	41–45
	6»	42–46
	7»	43–47
	8»	44–58

1) Данные приведены для угла наклона сиденья 0°, без подушки на сиденье

- высота сиденья спереди – высота сиденья сзади ≤ 3,5 см
- поворотные колеса в зависимости от высоты сиденья спереди
- вилка поворотного колеса в зависимости от высоты сиденья спереди и поворотных колес
- размер приводного колеса в зависимости от высоты сиденья сзади

### **Start M1, M2, M3, M6**

**Высота сиденья сзади (в см)**

высота сиденья сзади	диапазон регулировки	
диаметр приводного колеса	20»	37–43
	22»	38–45
	24»	41–49

### **Start M4, M5**

**Высота сиденья сзади (в см)**

свободные гнезда	диаметр приводного колеса	
	22»	24»
1	38	41
2	41	44
3	44	47
4	46	50

**Адаптер приводного колеса**

**M1, M2, M3, M6**

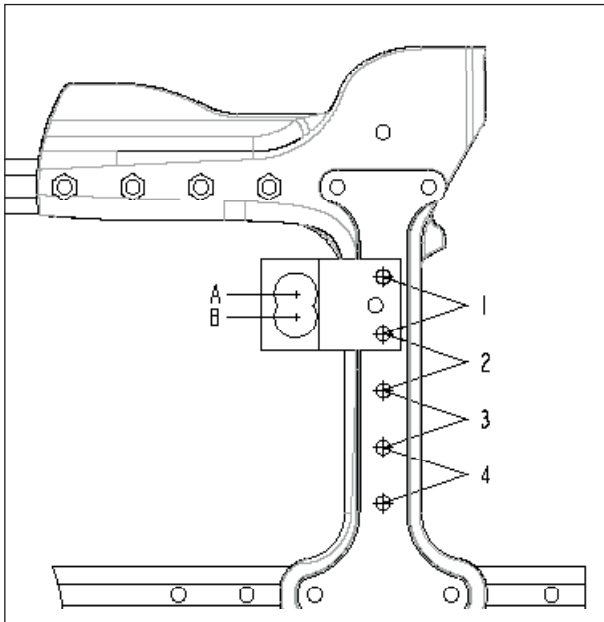

**M4, M5**

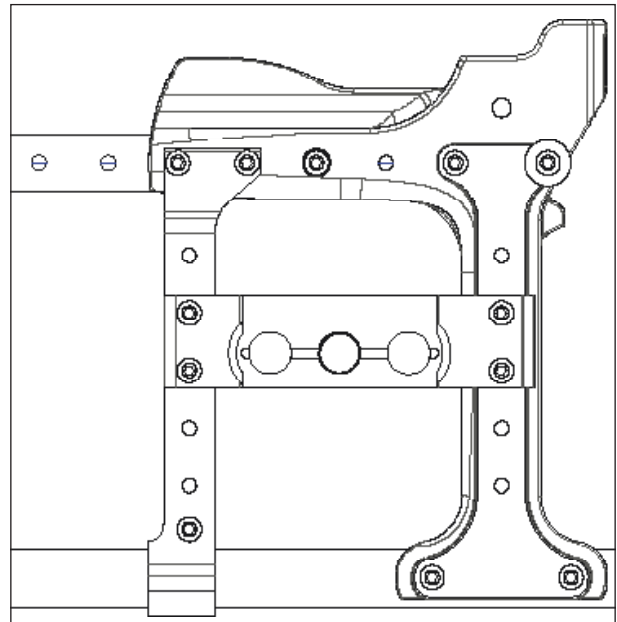



## 10 Указания по повторному применению

**⚠ ВНИМА-**

**Опасность вследствие ненадлежащего использования.** Непосредственный контакт обивки сиденья с кожей сопряжен с риском в гигиеническом или функциональном плане при применении изделия другим пациентом. При повторном применении изделия обивку сиденья необходимо заменить.

Данное изделие пригодно для повторного применения.

При повторном применении изделия подвергаются – аналогично бывшим в употреблении станкам или машинам – особым нагрузкам. Параметры и характеристики изделий не должны изменяться настолько, чтобы угрожать безопасности пациентов или третьих лиц в течение всего срока службы.

Исходя из анализа рынка медицинских изделий и уровня техники, изготовитель рассчитывает на **4-х летний** период эксплуатации изделия при условии его использования по назначению и соблюдения предписаний по сервисному и техническому обслуживанию. В расчетный период не входит продолжительность хранения изделия на складе специализированного магазина или организации, оплачивающей лечение. При этом необходимо отметить, что при соответствующем уходе и техобслуживании изделие может надежно служить намного дольше указанного срока.

Для повторного применения необходимо прежде всего тщательно очистить и продезинфицировать изделие. Затем авторизованный специалист должен проверить состояние изделия и проконтролировать его на предмет износа и повреждений. Любые изношенные или поврежденные детали, равно как и неподходящие или непригодные для нового пользователя компоненты подлежат замене.

График сервисного обслуживания, подробная информация и данные по требуемым инструментам указаны в руководстве по сервисному обслуживанию.



